

320 KN

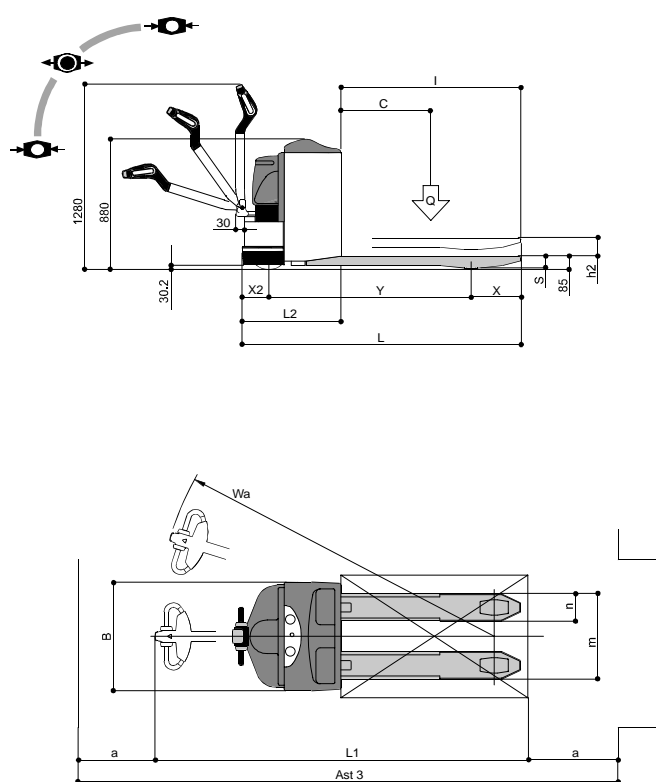

Pos.	320 KN	
	1.150x540	980x670
Q	kg.	2.000
c	mm	600
l	mm	1.150
L	mm	1.765
x	mm	170
x2	mm	170
Y	mm	1.425
L2	mm	615
L1	mm	1.965
m	mm	540
n	mm	180
s	mm	60
h2	mm	120
a	mm	100
Wa	mm	1.745
Ast3	mm	2.165

Transpallet elettrico a basso sollevamento

CARATTERISTICHE	1	Costruttore			OMG	
	2	Modello	denominazione del modello in produzione		320 KN	
					1.150x540	980x670
	3	Portata	Q	portata nominale	kg	2.000
	4	Baricentro	c	distanza del centro di carico	mm	600      500
	5	Tipo di trazione		E = Elettrico		E
	6	Guida		T = timone / A = in accompagnamento		T / A
	7	Freno di servizio		M (meccanico) I (idraulico) E (elettromagnetico)		E
8	Freno di parcheggio		(. ) pedale (.. ) parcheggio (... ) su timone		(... )	
RUOTE	9	Gommatura		plt = poliuretano / g = gomma		g / plt
	10	Ruote		quantità (x = motrice) davanti/dietro	Nr.	1x + 2 / 2
				dimensioni anteriori g / plt	mm	245 / 100
		dimensioni posteriori plt	mm	85		
DIMENSIONI ED INGOMBRI	11	Sollevamento	h2	sollevamento forche	mm	120
	12	Ingombri di massima	L2	lunghezza compreso spalle forche	mm	615
			B	larghezza	mm	710
	13	Distanza tra gli assi	Y	passo	mm	1.425      1.255
	14	Carreggiata		mezzeria ruote anteriori/posteriori	mm	500 / 360      500/490
	15	Altezza dal suolo con carico		carrozzeria	mm	55
				razze	mm	25
16	Raggio di curvatura	Wa	raggio di curvatura	mm	1.745      1.575	
17	Corridoio di stivaggio	Ast3	con pallet (800x1200 / 1000x1200)	mm	/	
PRESTAZIONI	18	Velocità		traslazione con/senza carico	km/h	5.8 / 6
				sollevamento con/senza carico	m/sec	0.04 / 0.05
				discesa con/senza carico	m/sec	0.26 / 0.06
	19	Pendenza superabile		nominale 30' con/senza carico	%	/
	20	Max pendenza superabile		per 5' con/senza carico	%	10 / 18
21	Tempo di accelerazione		da fermo su 10 m con/senza carico	sec	/	
PESI	22	Peso in ordine di marcia		inclusa batteria	kg	535      525
	23	Pesi sugli assi		con carico anteriore/posteriore	kg	/
				senza carico anteriore/posteriore	kg	/
MOTORI-BATTERIA	24	Batteria (corazzata)		tensione	V	24
				capacità	Ah	180
				peso minimo	kg	160
	25	Motori elettrici		trazione (S2 - 60')	KW	1.2
				sollevamento (S3 - 20%)	KW	2
26	Pressione di esercizio		pressione max	bar	120	
27	Livello rumorosità		al posto di guida	dB	< 70	
<b>I dati indicati e le illustrazioni si intendono a titolo indicativo e non impegnativo</b>						

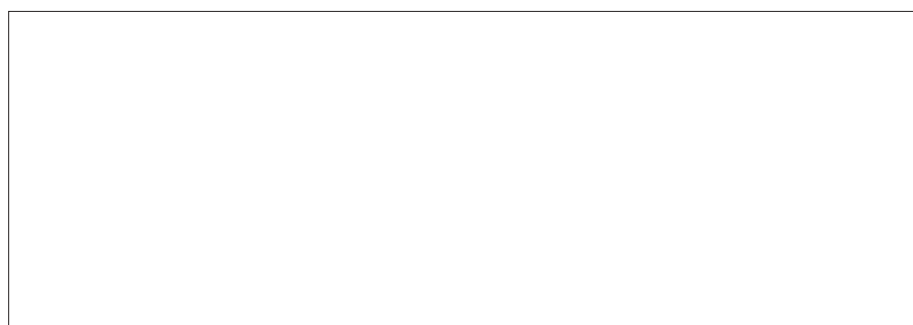

via dell'Artigianato, 12  
46023 - GONZAGA (MN) Italy  
Tel. + 39 0376 52.60.11  
Fax. + 39 0376 58.80.08  
www.omg-srl.com  
omg@omg-srl.com